

1

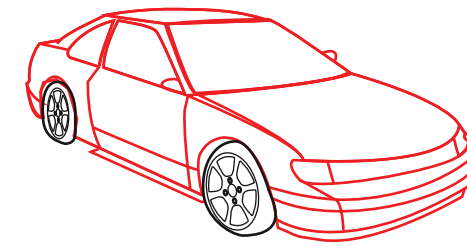

2

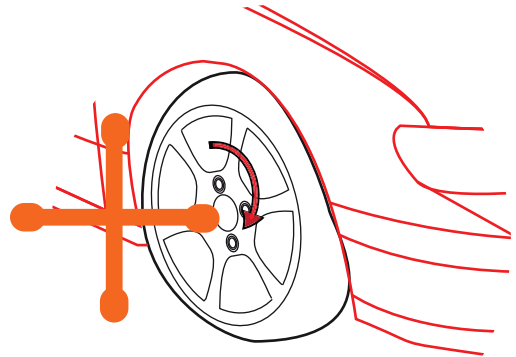

desaprietas, sueltas cada una de las tuercas

3

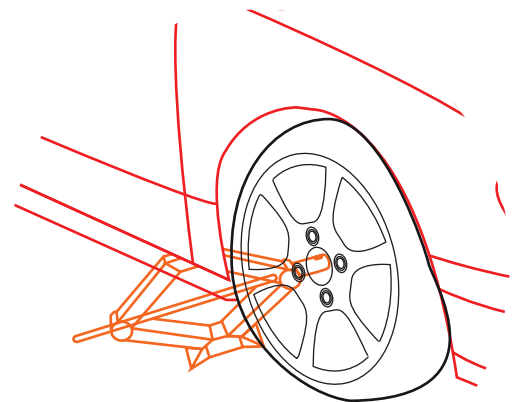

ubicar el gato debajo del carro

4

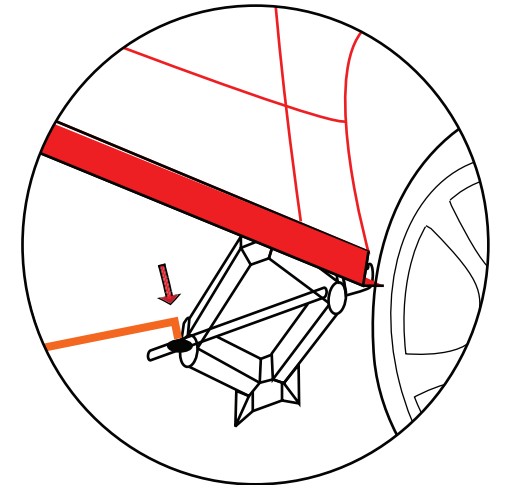

ubicar la cruceta en el agujero utilizado para subir o bajar el gato

5

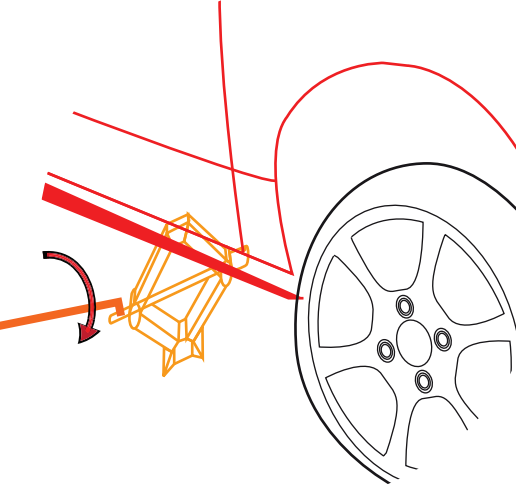

subir el gato hasta hacer contacto con el chasis (NO la carrocería ni con las partes mecánicas)

6

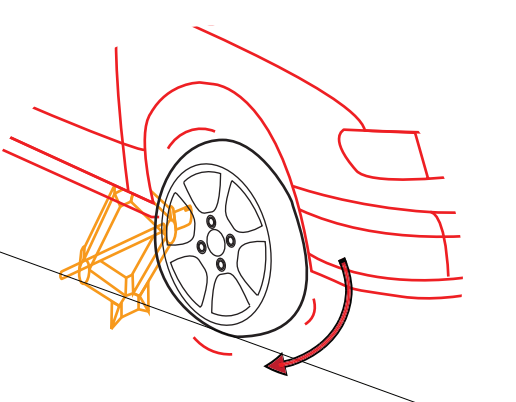

levantar el carro hasta que se pueda mover la llanta y esta siga en contacto con el suelo

7

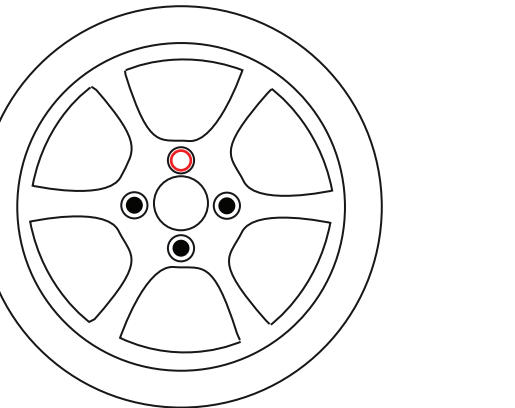

quitar las tuercas, dejando de ultima la que este más arriba

8

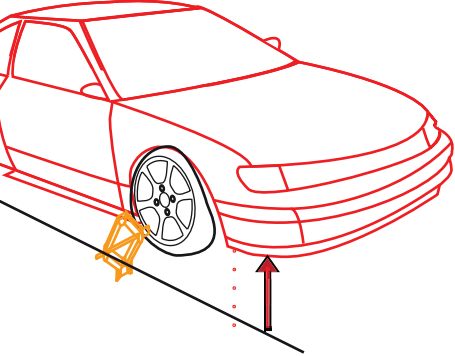

levantar el carro por completo, hasta que la llanta quede suspendida en el aire



despinchar un carro

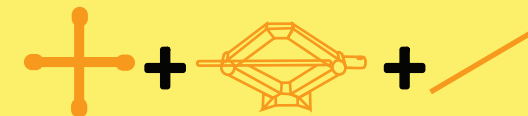

9

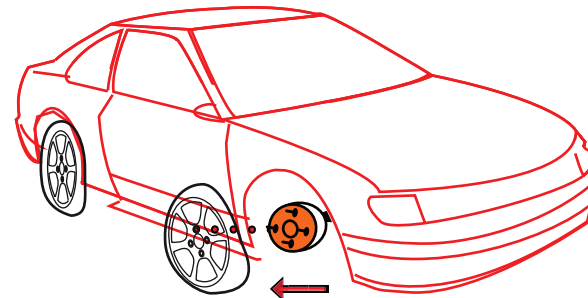

retirar la llanta

10

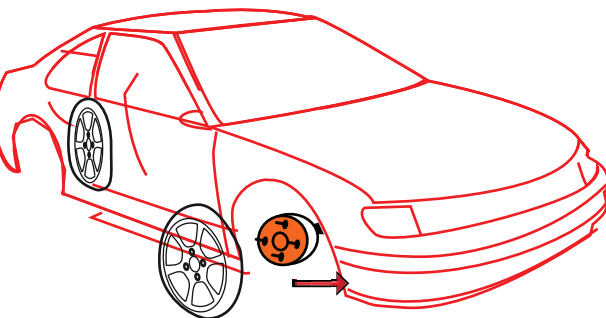

poner la llanta de respuesto

11

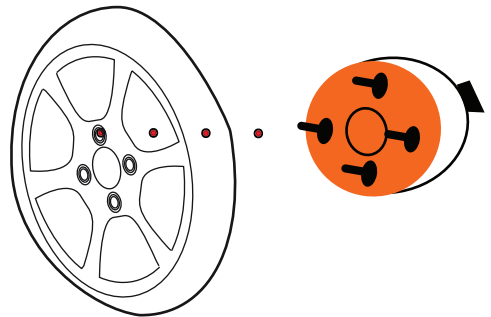

empatar la llanta con las extensiones de la terminal del eje

12

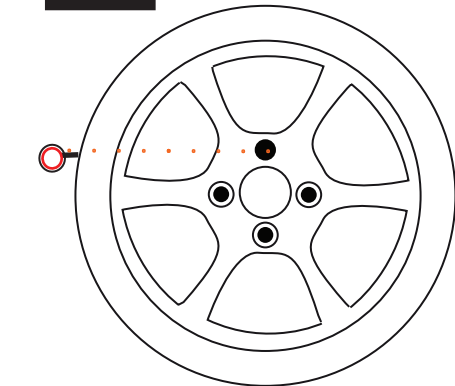

ubicar primero la tuerca superior para asegurar la llanta

13

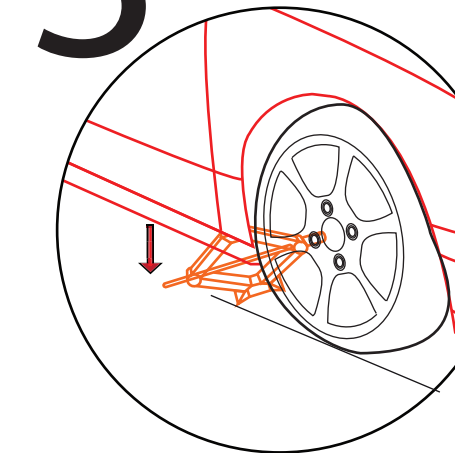

bajar el gato hasta que el carro asiente su llanta sobre el piso

14

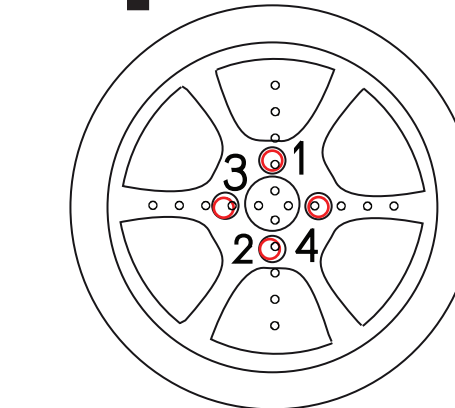

ubicar las siguientes tuercas en forma de cruz

15

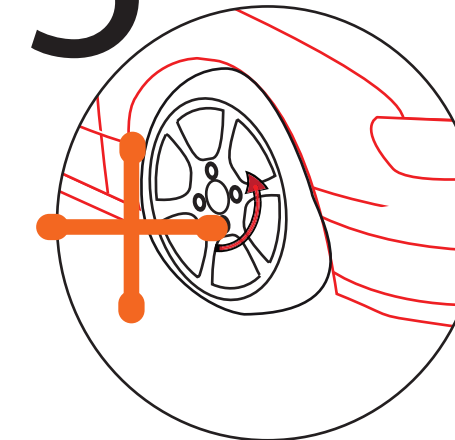

por ultimo , ajustar con fuerza las tuercas hasta un punto en el cual se requiera esfuerzo volver a soltarlas.